

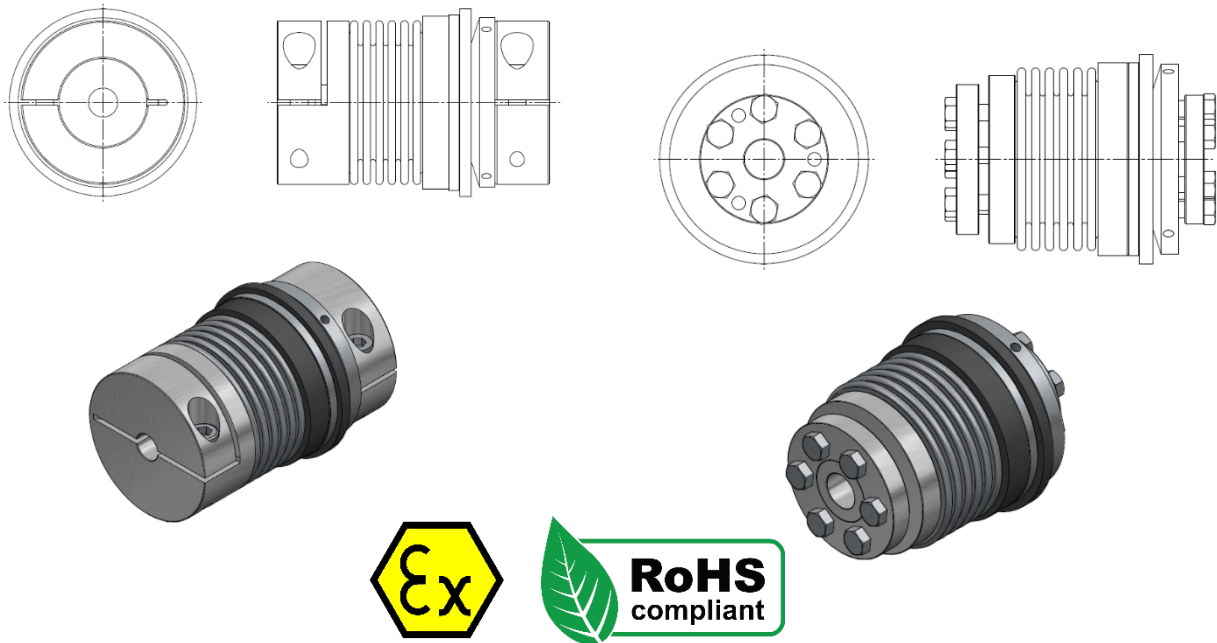

Sicherheitskupplungen für direkten Antrieb

Baureihe BKK / BKI / BKA / BIK / BII / BIA / BAK / BAI / BAA / BHH / BKPK / BKPI / BKPA



Allgemeine Informationen

Die Einbau- und Betriebsanleitung ist ein wesentlicher Bestandteil der ETH Überlastkupplung. Sie gibt Hinweise für ein sachgerechtes Montieren, Betreiben und Warten. Bitte lesen Sie diese sorgfältig durch und beachten alle Hinweise. Nichtbeachtung kann zum Ausfall der ETH Überlastkupplung führen.

Kupplungen sind in ATEX-Ausführung lieferbar. Bitte beachten Sie hierzu die ergänzende Betriebs- und  Montageanleitung für Ex-Bereiche.

Sicherheitshinweise

 <p>ACHTUNG!</p>	<ul style="list-style-type: none"> - Der Einbau darf nur von eingewiesenem Fachpersonal durchgeführt werden. - Rotierende Kupplungen sind Gefahrenstellen. Der Anwender / Betreiber muss für entsprechende Schutzmaßnahmen sorgen. Greifen Sie nicht in den Arbeitsbereich der Kupplung, wenn diese sich noch dreht. Sichern Sie die Maschine gegen unbeabsichtigtes Einschalten bei Montagearbeiten.
--	---

Herstellererklärung

Gemäß EG-Richtlinien für Maschinen 2006/42/EG Anhang IIB Wellenkupplungen sind im Sinne der Maschinenrichtlinien (MR) keine Maschinen, sondern Komponenten zum Einbau in Maschinen. Die Inbetriebnahme ist solange untersagt, bis durch oder nach Integration in das Endprodukt die Anforderungen der Maschinen-Richtlinien erfüllt sind.

Ausrückweg S

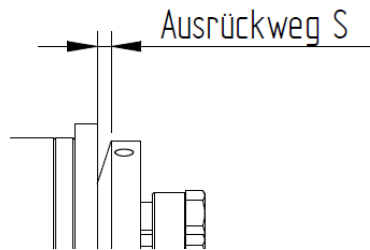

ETH/ Größe	10	30	60	80	150	200	300	500	800	1400
Ausrückweg S in mm	0,7	1,2	1,2	2	2	2	2	2	2	2

Schaltarten

Synchronschaltung

Bei Überschreiten des eingestellten Überlastmoments rastet die Kupplung aus. Nach Beseitigung der Störung rastet die Kupplung von selbst wieder ein. Dies kann nur an einer Position innerhalb 360° erfolgen. Diese ist an den Markierungen des Stellringes und des Flansches zu erkennen.

Hinweis: Das Einrasten kann nur bei geringer Drehzahl erfolgen.

Durchrastschaltung

Bei Erreichen des eingestellten Überlastmoments rastet die Kupplung aus. Nach Beseitigung der Störung rastet die Kupplung an den direkt aufeinander folgenden Kugelsitzen von selbst wieder ein. Die Überlastkupplung ist somit wieder Betriebsbereit.

Hinweis: Das Einrasten kann nur bei geringer Drehzahl erfolgen.

Bis Größe 30 beträgt der Einrastwinkel 45°.

Ab Größe 60 beträgt der Einrastwinkel 60°.

Andere Rastwinkel auf Anfrage möglich!

Welle- /Nabe- Verbindungen

ETH Überlastkupplungen dürfen nur entsprechend den technischen Daten des Datenblatts eingesetzt werden.

Montage - Vorbereitung

Vermeiden Sie jegliche Kraftanwendung. Die zu verbindenden Wellen und Bohrungen der Naben müssen schmutz- und gratfrei sein. Wellenanschlussmaße (auch Passfeder betreffende Maße) überprüfen und Toleranzen kontrollieren. ETH Überlastkupplung haben eine H7 Passung. Dieses Passungsspiel und das Einölen der Wellenzapfen erleichtert die Montage und Demontage.

Das empfohlene Passungsspiel beträgt 0,02mm - 0,05mm.



ACHTUNG!

Öle und Fette mit Molybdändisulfid oder sonstigen Hochdruckzusätzen, sowie Gleitfettpasten dürfen nicht verwendet werden!

Montage mit Klemmnabe:

Baureihe ETH/BKK - ETH/BKI - ETH/BKA - ETH/BIK - ETH/BAK

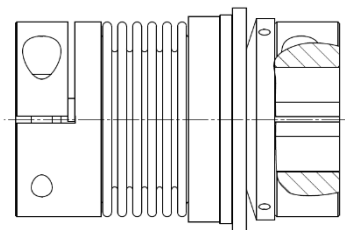
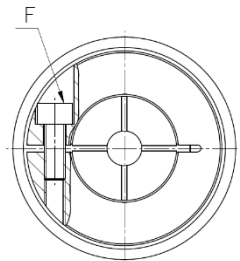

Schieben Sie die Kupplungsnahe auf den Wellenstumpf auf. Ziehen Sie bei richtiger axialer Position die Klemmschraube (F) mittels Drehmomentschlüssel auf das in der Tabelle angegebene Anzugsmoment an.

Demontage

Zur Demontage der ETH Überlastkupplung lösen Sie die Klemmschrauben (F). Anschließend können Sie die Nabe vom Wellenstumpf schieben.

Montage mit Innenkonus:

Baureihe ETH/BKI - ETH/BIK - ETH/BII - ETH/BIA - ETH/BAI

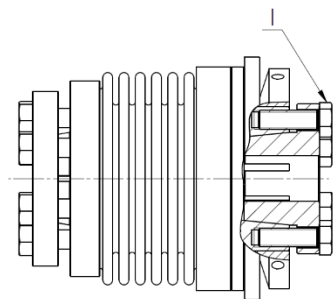
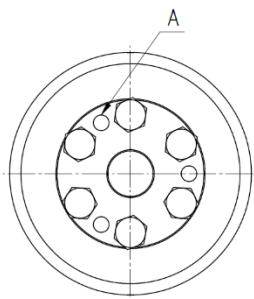

Schieben Sie die Kupplungsnahe auf den Wellenstumpf auf. Ziehen Sie bei richtiger axialer Position die Klemmschrauben (I) mittels Drehmomentschlüssel gleichmäßig über Kreuz auf das in der Tabelle angegebene Anzugsmoment an. **Hinweis:** Bei Montage kann es zu einer axialen Verschiebung der Kupplung kommen.

Demontage

Zur Demontage der ETH Überlastkupplung lösen Sie die Klemmschrauben (I). Mit Hilfe der Abdrückschrauben (A) können Sie die Konusbuchsen abdrücken.

Wichtig: Bringen Sie die Abdrückschrauben vor erneuter Montage wieder auf ihre ursprüngliche Position.

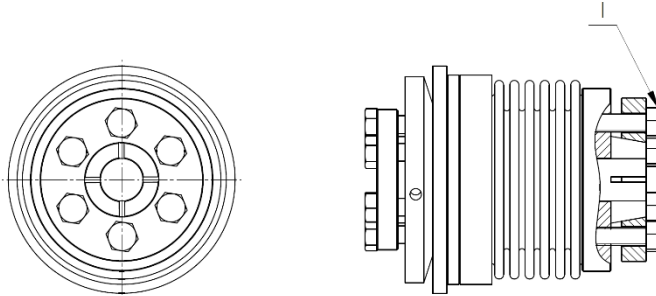
Montage mit Außenkonus:**Baureihe ETH/BKA - ETH/BIA - ETH/BAK - ETH/BAA**

Schieben Sie die Kupplungsnahe auf den Wellenstumpf auf. Bei richtiger axialer Position ziehen Sie die Klemmschrauben (F) mittels Drehmomentschlüssel gleichmäßig über Kreuz auf das in der Tabelle angegebene Anzugsmoment an.

Demontage:

Zur Demontage der ETH Überlastkupplung lösen Sie die Klemmschrauben (I). Der Kegel ist selbstlösend.

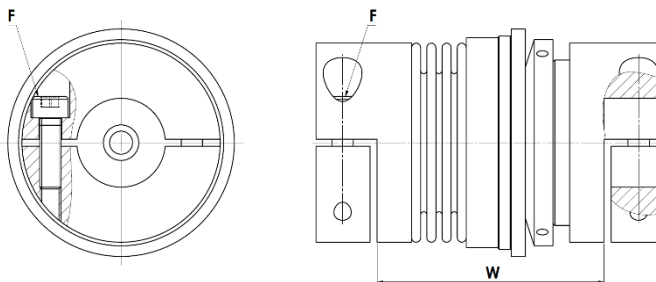
Montage mit Halbschalenausführung:**Baureihe ETH/BHH**

Richten Sie die Wellen zueinander aus, dabei auf den Wellenabstand (W) achten. Danach lösen Sie die Halbschalen von der Kupplung und legen den Kupplungskörper auf die Wellen. Anschließend schrauben Sie die Halbschalen wieder an und ziehen die Schrauben (F) mittels Drehmomentschlüssel auf das in der Tabelle angegebene Anzugsmoment.

Demontage

Zur Demontage der ETH Überlastkupplung lösen Sie die Klemmschrauben (F) und entnehmen Sie die Halbschalen. Anschließend können Sie die Kupplung ebenfalls entnehmen.

Montage axial steckbar, mit Klemmnabe:

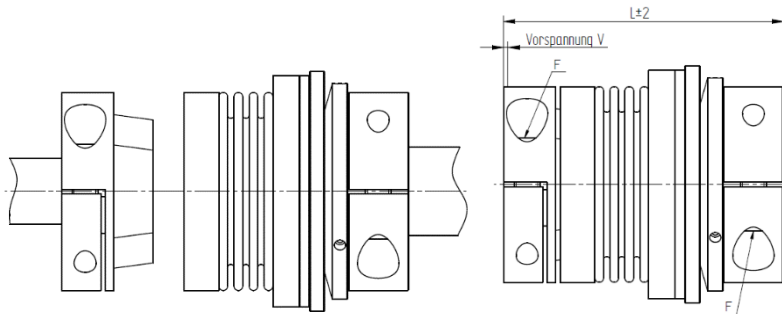

Baureihe ETH/BKPK

Legen Sie vor der Montage das Einbaumaß der Kupplung fest. Nur so ist gewährleistet, dass die benötigte Vorspannung V (Tabelle 3) der Kupplung nach der Montage erreicht wird. Hierzu stecken Sie die Kupplung spielfrei ohne

axialen Druck zusammen und messen die gesteckte Länge L. Das Einbaumaß errechnet sich aus der Länge L minus die Vorspannung V (Einbaumaß = $L - V$). Schieben Sie die beiden Naben auf die Wellen auf. Bei richtiger axialer Position ziehen Sie die Klemmschrauben (F) mittels Drehmomentschlüssel auf das in der Tabelle angegebene Anzugsmoment an. Beim Zusammenschieben der Kupplung muss die Vorspannung V des Balges deutlich spürbar sein.

Demontage

Zur Demontage der ETH Überlastkupplung lösen Sie die Klemmschrauben (F). Anschließend können Sie die Nabe vom Wellenstumpf schieben.

Montage axial steckbar, mit Innenkonus:

Baureihe ETH/BKPI

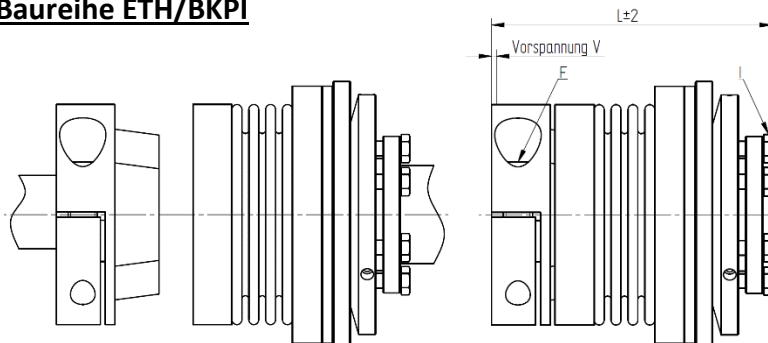

Legen Sie vor der Montage das Einbaumaß der Kupplung fest. Nur so ist gewährleistet, dass die benötigte Vorspannung V (Tabelle 3) der Kupplung nach der Montage erreicht wird. Hierzu stecken Sie die Kupplung spielfrei ohne axialen Druck zusammen und messen die

gesteckte Länge L. Das Einbaumaß errechnet sich aus der Länge L minus die Vorspannung V (Einbaumaß = $L - V$). Schieben Sie die beiden Naben auf die Wellen auf. Bei richtiger axialer Position ziehen Sie die Klemmschrauben (F) und (I) (bei I gleichmäßig über Kreuz) auf das in der Tabelle angegebene Anzugsmoment mittels Drehmomentschlüssel an. Beim Zusammenschieben der Kupplung muss die Vorspannung V des Balges deutlich spürbar sein.

Hinweis: Bei Montage kann es zu einer axialen Verschiebung der Kupplung kommen.

Demontage

Zur Demontage der ETH Überlastkupplung lösen Sie die Klemmschrauben (F) und (I). Mit Hilfe der Abdrückschrauben können Sie die Konusbuchsen abdrücken.

Wichtig: Bringen Sie die Abdrückschrauben vor erneuter Montage wieder auf ihre ursprüngliche Position.

Montage axial steckbar, mit Außenkonus

Baureihe ETH/BKPA

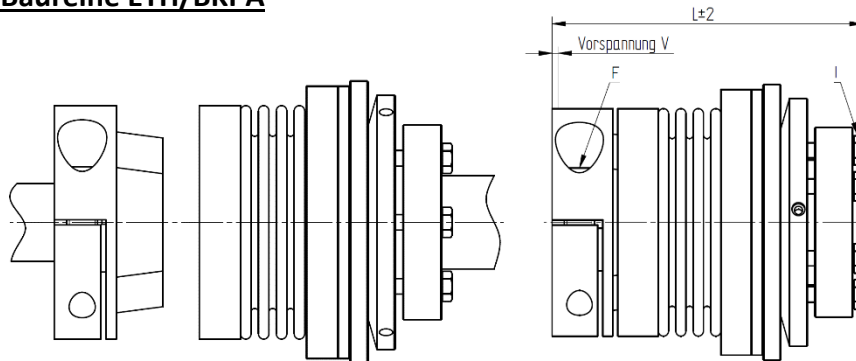

Legen Sie vor der Montage das Einbaumaß der Kupplung fest. Nur so ist gewährleistet, dass die benötigte Vorspannung V (Tabelle 3) der Kupplung nach der Montage erreicht wird. Hierzu stecken Sie die Kupplung spielfrei ohne axialen Druck zusammen und messen die

gesteckte Länge L. Das Einbaumaß errechnet sich aus der Länge L minus die Vorspannung V (Einbaumaß = L - V). Schieben Sie die beiden Naben auf die Wellen auf. Bei richtiger axialer Position ziehen Sie die Klemmschrauben (F) und (I) (bei I gleichmäßig über Kreuz) auf das in der Tabelle angegebene Anzugsmoment mittels Drehmomentschlüssel an. Beim Zusammenschieben der Kupplung muss die Vorspannung V des Balges deutlich spürbar sein.

Demontage

Zur Demontage der ETH Überlastkupplung lösen Sie die Klemmschrauben (F) und (I). Der Kegel ist selbstlösend.

Anzugsmoment der Schrauben (F) in Nm - [Tabelle 1]

ETH/	2	4,5	7	10	30	60	80	150	200	300	500	800	1400
BKK	2	3,5	5,1	5,1	15	36	72	72	125	125	125	-	-
BKI	-	-	-	5,1	15	36	72	72	125	125	125	-	-
BKA	-	-	-	5,1	15	36	72	72	125	125	125	-	-
BIK	-	-	-	1,5	6	8,5	14	14	14	18	26	-	-
BII	-	-	-	1,5	6	8,5	14	14	14	18	26	45	80
BIA	-	-	-	1,5	6	8,5	14	14	14	18	26	45	80
BAK	-	-	-	2,1	5,9	8,7	15	15	15	25	36	-	-
BAI	-	-	-	2,1	5,9	8,7	15	15	15	25	36	85	115
BAA	-	-	-	2,1	5,9	8,7	15	5	15	25	36	85	115
BHH	-	-	-	5,1	15	36	72	72	125	145	145	-	-
BKPK	2	3,5	5,1	5,1	15	40	72	84	125	145	145	-	-
BKPI	-	-	-	5,1	15	40	72	84	125	145	145	-	-
BKPA	-	-	-	5,1	15	40	72	84	125	145	145	-	-

Anzugsmoment der Schrauben (l) in Nm - [Tabelle 2]

ETH/	2	4,5	7	10	30	60	80	150	200	300	500	800	1400
BKK	-	-	-	-	-	-	-	-	-	-	-	-	-
BKI	-	-	-	4	6	8,5	14	14	14	18	26	-	-
BKA	-	-	-	2,1	5,9	8,7	15	15	15	25	36	-	-
BIK	-	-	-	5,1	15	36	72	72	125	125	125	-	-
BII	-	-	-	-	-	-	-	-	-	-	-	-	-
BIA	-	-	-	2,1	5,9	8,7	15	15	15	25	36	85	115
BAK	-	-	-	5,1	15	36	72	72	125	125	125	-	-
BAI	-	-	-	1,5	6	8,5	14	14	14	18	26	45	80
BAA	-	-	-	-	-	-	-	-	-	-	-	-	-
BKPI	-	-	-	2,1	6	8,5	14	14	14	18	26	-	-
BKPA	-	-	-	2,1	5,9	8,7	15	15	15	25	36	-	-

Tabelle 3 - Vorspannung V

ETH/BKP*	10	30	60	80	150	200	300	500
V (mm)	0,5-1,0	0,5-1,0	0,5-1,5	0,5-1,5	0,5-1,5	0,5-1,5	0,5-1,5	0,5-2,0

Einstellung des Ausrückmoments

ETH Überlastkupplungen werden werkseitig auf das vom Kunden gewünschte Überlastmoment eingestellt. Der je nach Kupplungstyp und Größe verfügbare Einstellbereich ist auf den Stellring eingraviert (Minimum bis Maximum). Innerhalb dieses Einstellbereichs kann das Drehmoment stufenlos verstellt werden. Die Verstellung des Überlastmoments erfolgt über die Drehung des Stellrings. Hierzu müssen zuerst die im Stellring befindlichen radialen Gewindestifte gelöst werden. Mit Hilfe eines Hakenschlüssels kann dieser nun im oder gegen den Uhrzeigersinn gedreht werden, wobei auf Grund der degressiven Federkennlinie folgende Ergebnisse erzielt werden:

- Drehung im Uhrzeigersinn : Verringerung des Ausrückmoments
- Drehung gegen den Uhrzeigersinn : Erhöhung des Ausrückmomentes
-

Die Verstellung darf nur innerhalb des gekennzeichneten Bereiches, zwischen „min“ und „max“ erfolgen! Außerhalb dieses Bereiches kann keine Garantie für die ordentliche Funktion der Kupplung übernommen werden!

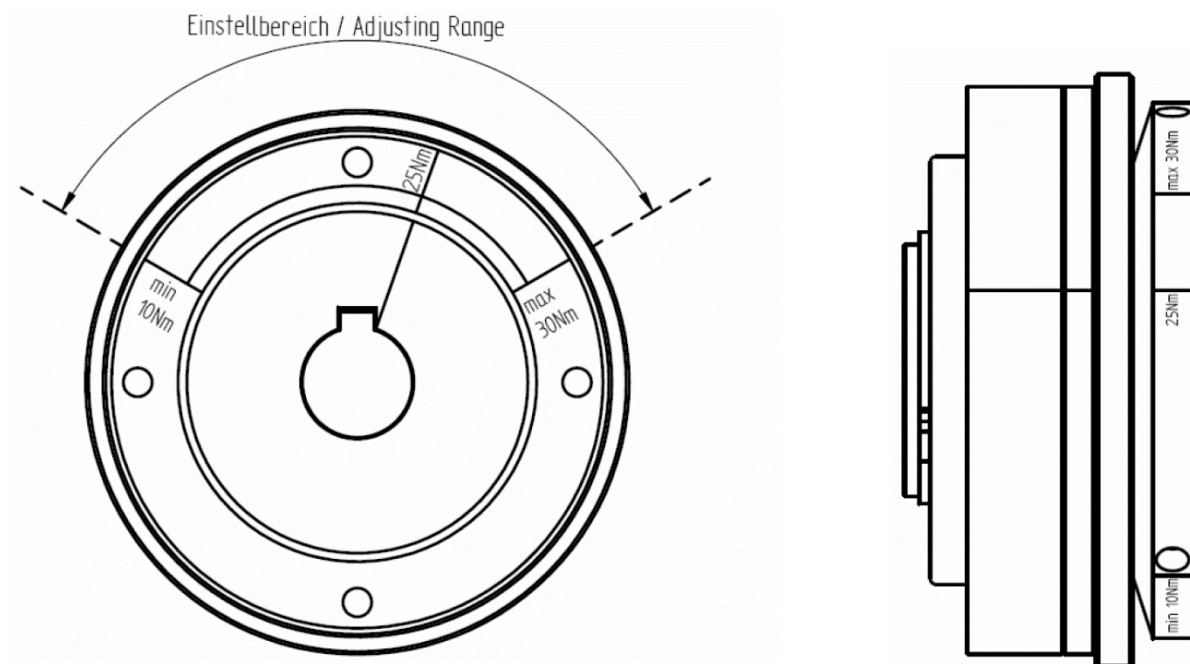
HINWEIS!

- Im eingekuppelten Zustand tritt kein Verschleiß auf.
- Um den Verschleiß der Überlastkupplung zu reduzieren, sollte der mechanische Antrieb nach dem Ausrücken über einen Näherungsschalter umgehen zum Stillstand gebracht werden.
- Die Lebensdauer der KBK Überlastkupplung ist abhängig von der Ausrastdrehzahl und der Rastdauer.
- Das erforderliche Ausrückmoment muss oberhalb des in der Anlage regelmäßig anliegenden Antriebsmoments liegen.

Wartung

Bei den regelmäßig durchzuführenden Inspektionsintervallen sollte eine Sichtkontrolle der ETH Überlastkupplung mit durchgeführt werden. Bei bestimmungsgemäßem Einsatz sind ETH Überlastkupplungen dauerhaft und wartungsfrei, da diese im eingerasteten Zustand keinem Verschleiß unterliegt.

Transport

ETH Überlastkupplung werden einbaufertig geliefert. Nach der Wareneingangskontrolle sollte die Überlastkupplung wieder originalverpackt gelagert und später der Montage so zur Verfügung gestellt werden. Die Einbau- und Betriebsanleitung sollte nach erfolgter Montage am Einsatzort immer griffbereit sein.